

9650.00.СБ.А

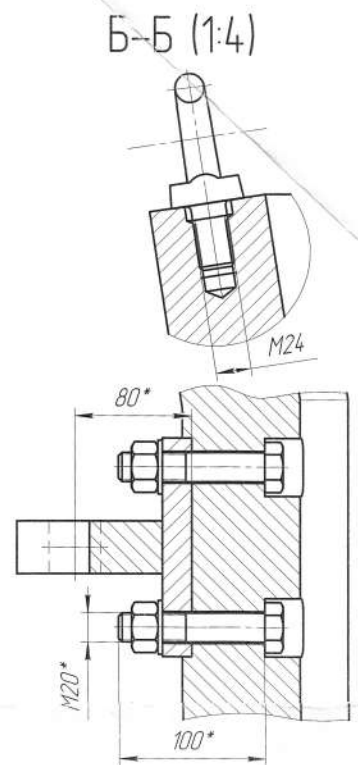

Чертеж без индекса А анулировать

\* Размеры для справок

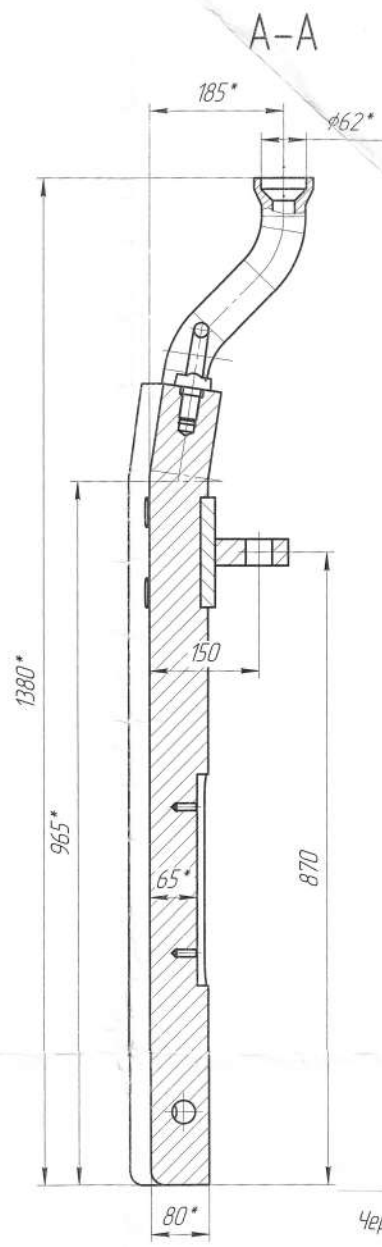
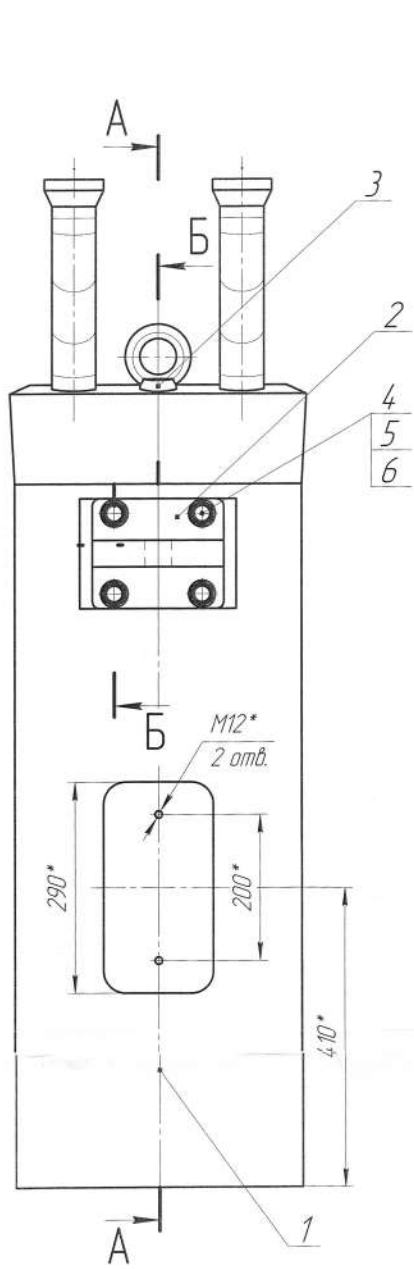
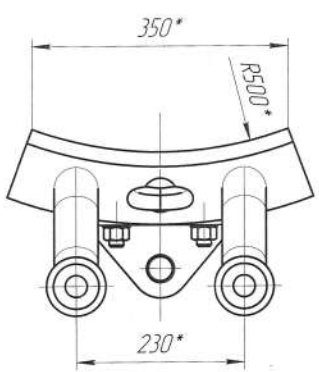

Формат	Зона	Лист	Обозначение	Наименование	Кол.	Примечание
				Документация		
A2			9650.00.СБ.А	Сборочный чертёж		
A2	1		9650.01	Щека контактная	1	
A3	2		9650.02.А	Кранштейн	1	
	3			Стандартные изделия Рым-болт М24 ГОСТ 4751-73	1	
	4			ГОСТ 7798-70 Болт М20х100.12Х18Н10Т	4	
	5			ГОСТ 5915-70 Гайка М20.12Х18Н10Т	4	
	6			ГОСТ 11371-78 Шайба Ф20.12Х18Н10Т ГОСТ 11371-78	4	

9650.00.СБ.А

Изм.	Лист	№ док.	Подп.	Дата	Лист	Масса	Масштаб
Разраб.	Клименко	4/12/14			1	≈299	15
Проб.	Клименко				Лист		Листов 1
Контр.							
Исполн.							
Утв.	Губелескини						

Печь №4  
Щека контактная  
в сборе с кранштейном

Сборочный чертёж

Зестафонский  
ферросплавный завод  
Формат А2

Копирвал

Перв. исполн. \_\_\_\_\_  
Старш. № \_\_\_\_\_  
Лист и дата \_\_\_\_\_  
Лист № \_\_\_\_\_  
Взам. инв. № \_\_\_\_\_  
Лист и дата \_\_\_\_\_  
Инв. № \_\_\_\_\_

10100596

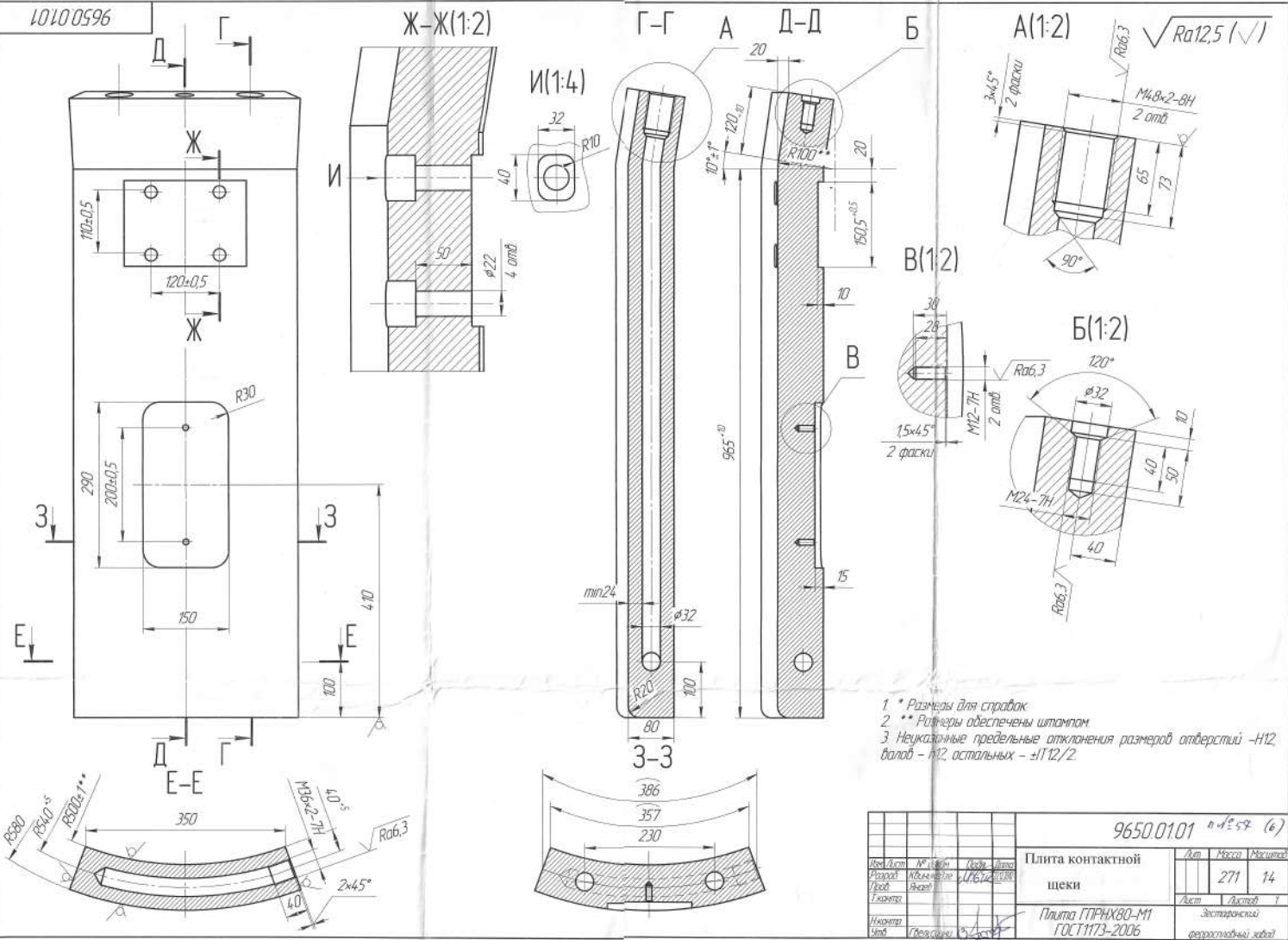

- 1 \* Размеры для справок
- 2 \*\* Размеры обеспечены штампом
- 3 Неуказанные предельные отклонения размеров отверстий - H12, валов - h12, остальных - ±IT2/2.

		96500101 н.д.59 (6)	
Исполн.	№ докум.	Лист	Масса
Провер.	Исполн.	271	14
Утверд.	Экз.	Лист	Листов
Инженер		Плита ГПФНХВ0-M1	
Мех	Горюхины	ГОСТ 1173-2006	
		Конструктор	Верхотуровский завод
			Формат А2

9650.01.02

A(2:1)

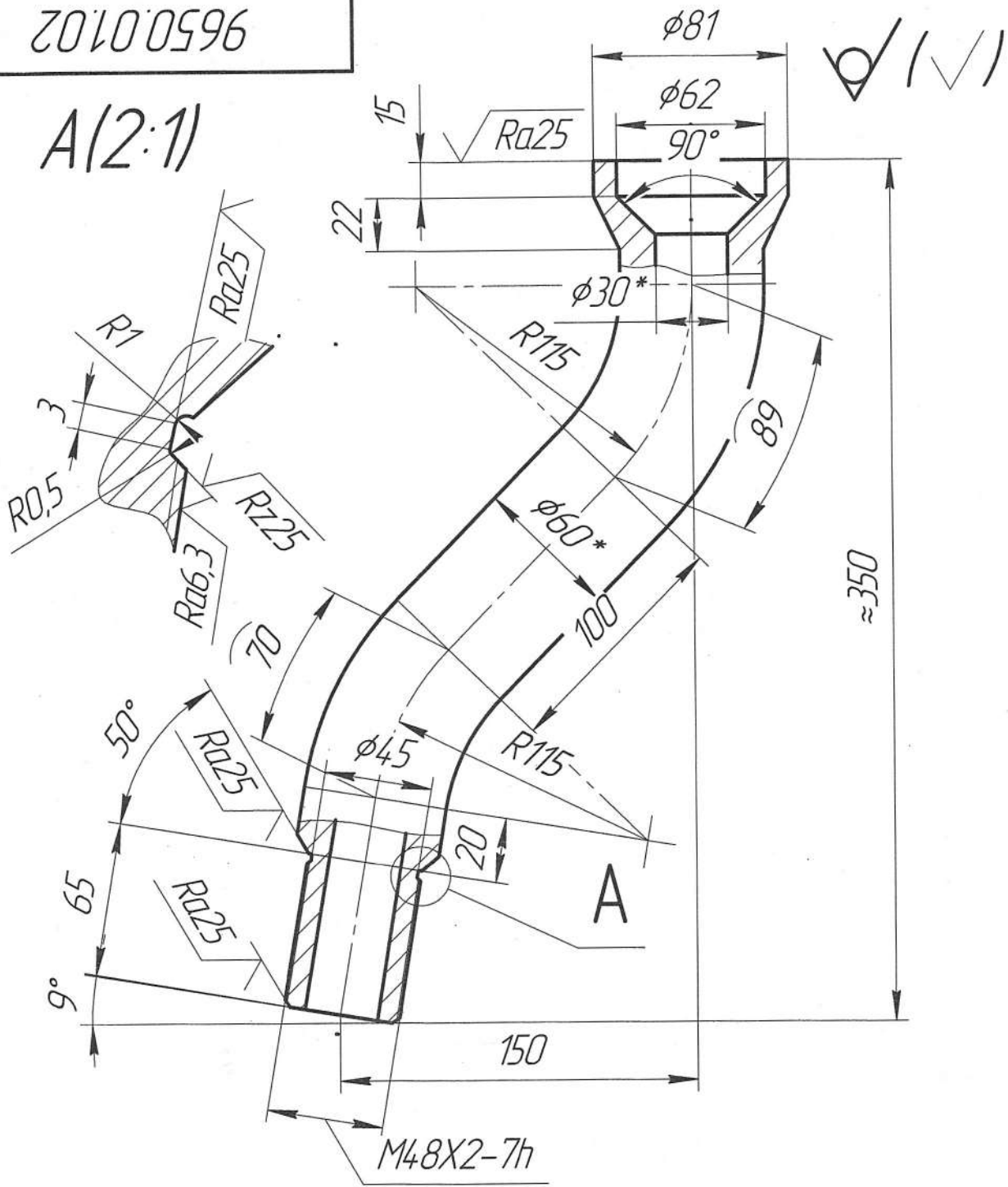

1. Размеры для справок.  
 2. Неуказанные продольные отклонения размеров отверстий - H12, валов - h12, остальных -  $\pm IT12/2$ .  
 n/57 (6) всего 1

Перв. примен.  
 Справ. №  
 Подп. и дата  
 Инв. № дубл.  
 Инв. №  
 Подп. и дата  
 Инв. № подл.

9650.01.02				
Изм.	Лист	№ докум.	Подп.	Дата
		Квиникадзе	<i>[Signature]</i>	23.12.2010
		Янаев	<i>[Signature]</i>	
		Т.контр.		
		Н.контр.		
		Утв.	Гвелесиани	<i>[Signature]</i>
<h1>Патрубок</h1>			Лит.	Масса
Труба ДКРНМ 60X15 НД М1 ГОСТ 617-90			5,95	1:2
			Лист	Листов
				1
			Зестафанский ферросплавный завод	
			Формат А4	



9650.02.СБ.А

Лист № докум. 6  
 Разработчик Кожина Елизавета  
 Проверил Кожина Елизавета  
 Дата 12.12.2012  
 Исполнитель Губелесиани

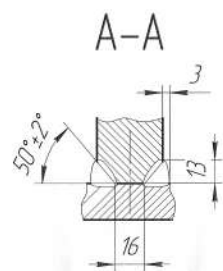
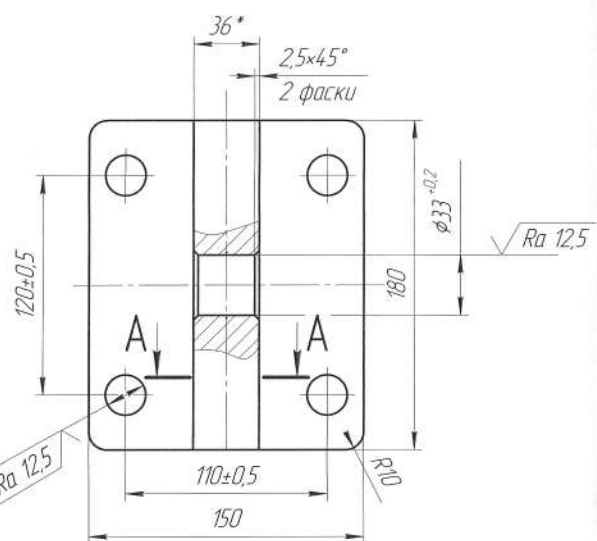

Чертеж без индекса А аннулировать

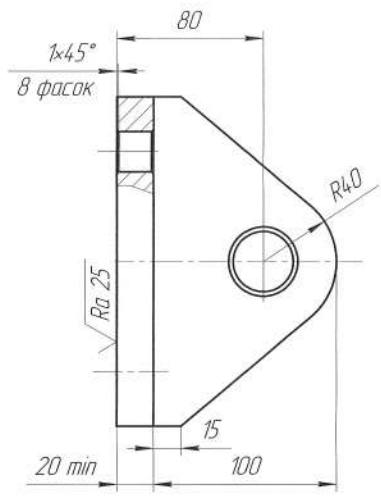

- \* Размер для справок.
- Сварка ручная электродугавая по ГОСТ5264-80.
- Электроды Э-08Х20Н9Г2Б ГОСТ 10052-75.
- Неуказанные предельные отклонения размеров ±IT14/2.
- Материал:  
 а) подовша - Лист Б-ПН-24 ГОСТ 19903-74  
 12Х18Н10Т ГОСТ 7350-77  
 б) ребро - Лист Б-ПН-36 ГОСТ 19903-74  
 12Х18Н10Т ГОСТ 7350-77

				9650.02.СБ.А		
Изм.	Лист	№ докум.	Подп.	Дата	Лит.	Масса
Разработ	Кожина Елизавета	6	12.12.2012	Кронштейн	и	6,63
Провер	Кожина Елизавета			Сборочный чертеж	Листов	1
Т.контр.						
Н.контр.						
Чтб.	Губелесиани					
Зестафонский ферросплавный завод						Формат А3

Копиробал

9464.03

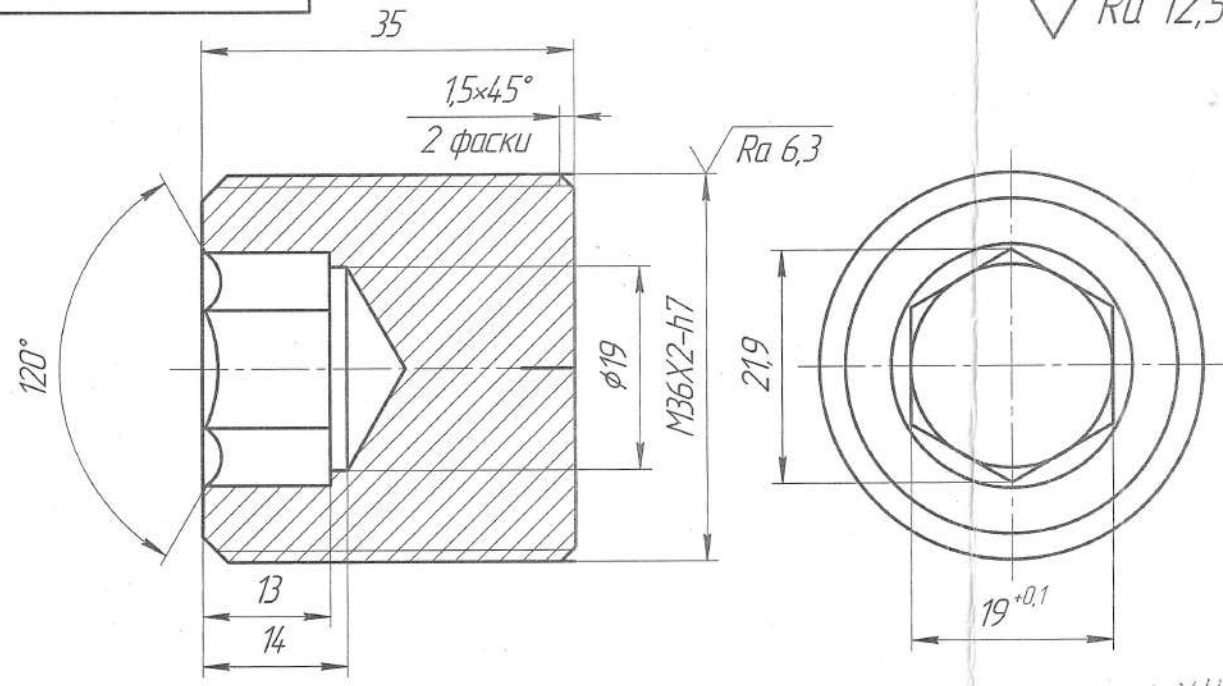

n 44(i)

9464.03

			9464.03			
Изм./Лист	№ докум.	Подп.	Дата	Лит	Масса	Масштаб
Разраб.	Квиникадзе	И.И.И.	27.01.2010		0,3	2:1
Пров.	Янаев			Лист	Листов	1
Т.контр.				3Ф3		
Н.контр.				Пруток ГКНТ38ХМ1 ГОСТ 1535-91		
Утв.	Гвелесиани			Копировал		

Формат А4

Лист  
Подп. и дата  
И.И.И.  
№ док.  
И.И.И.  
№ док.  
И.И.И.  
№ док.  
И.И.И.  
№ док.

